



凯
份 公 司

作 业 书

件 号:

共

制 :

(/)

制: _____
 : _____
 会 : _____
 : _____
 准: _____

制

- 1、 公司一厂 及 及 ，为保 ，
制《 / 作业 书》；
- 2、 《 / 作业 书》 于 一厂 产 、 及其他同 型 。
在 、 、喷 、 、 作业 内 均作 ；
- 3、 在 中， 严 ，发 及 反 中 。

2017.7

- 、产品 图 ()
- 、内 ()
- 、 ()
- 、 ()
- 、刮 (一、二) ()
- 、 喷中 ()
- 7、刮 (三) ()
- 8、 中 ()
- 9、中 ()
- 10、 ()
- 11、图 制 ()
- 12、图 制作 ()

- 13、图 、 喷 ()
- 14、 修 ()
- 15、喷内 ()
- 16、 修 (1-3) ()
- 17、 ()
- 18、喷 ()
- 19、 件喷 (1) ()
- 20、 件喷 (2) ()



产品名	/ 列	/型号	制		
-----	-----	-----	---	--	--

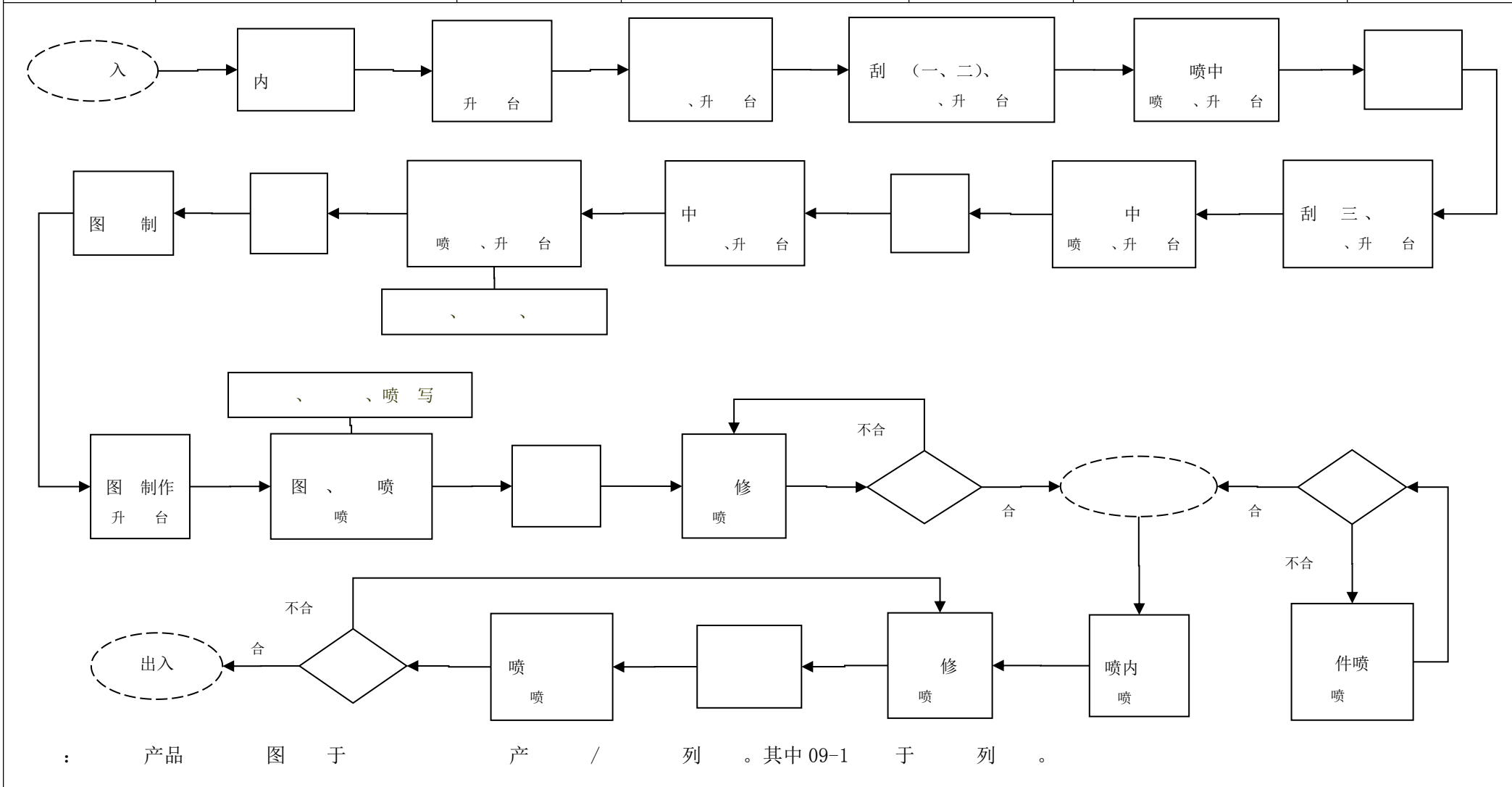

“◇” “□” 加 “→” “F” / 修。

制				会		
---	--	--	--	---	--	--

凯 份
公 司
02

作 业

书

产品型号

() 件图号

产品名

/

列

() 件名

共 2

1

,

min

B

凯 份 公 司		图		产品型号				件号		
				产品名	/	列	件名			共
位号	02	名		产单位						

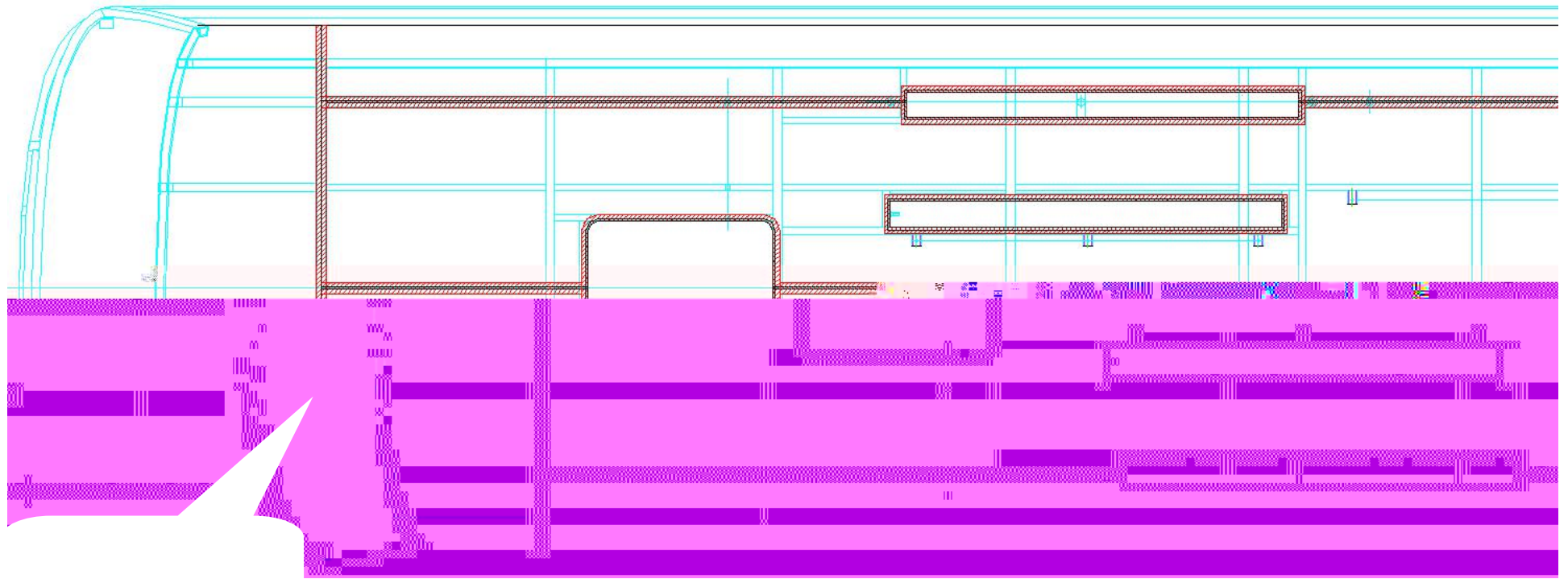

									制		会	
		件号					件号					

凯 份
公 司

04

作 业 书

刮 (一、二)、

产品型号

产品名

/

列

刮 、 、

() 件图号

() 件名

共 2

1

凯 份
公 司
05

作 业 书

产品型号

() 件图号

产品名

/ 列

() 件名

共 2

1

喷中

、喷中、

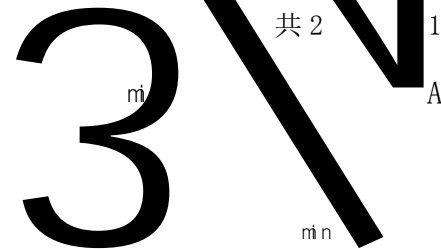

- 1 内 压 ， 出
基 先 喷侵 ， 参
《 参 》, 净,
10-15min 后喷中 厚 3-10um ☆ 喷 升 台
800LX 侵 化剂 /
再 净
- 2 喷 及周 、 保 后 囊 口
、 及内 、 内 均匀, 厚 :1-2mm
位喷 及周 囊 口 发 喷
800LX 压喷
压喷
- 3 喷中 中 《 准 均匀, 参
均匀喷 1-2 , 喷 全 均匀,
喷 厚 10-30um ☆ 喷
800LX W-77 喷 、 喷 压
力: 0.4-0.6MPa
、 、 中
4- 、 喷 具 再
- 4

凯 份 公 司				产品型号			件号		
				产品名	/	列	件名		
位号	05	名	喷中	产单位					

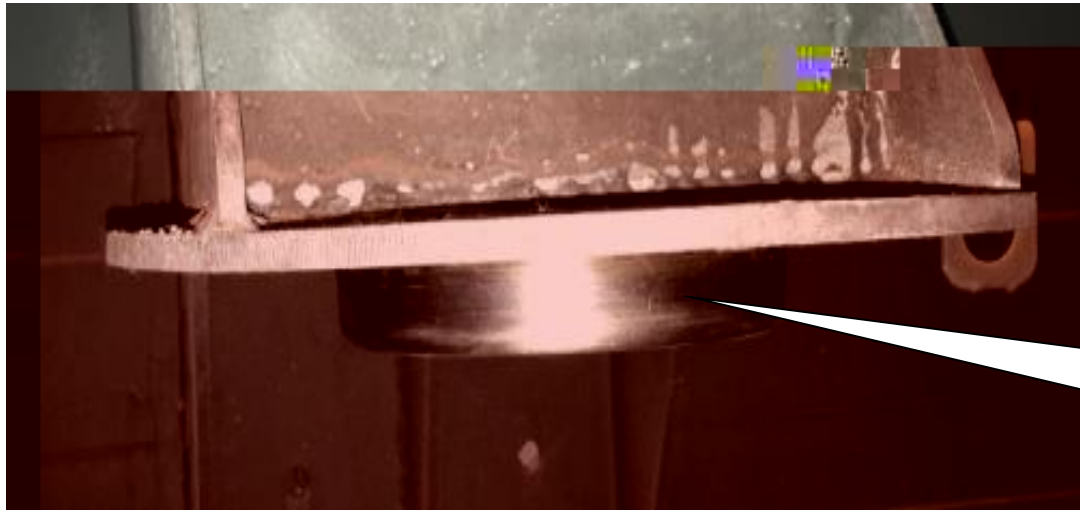

囊
口
周
及

										制		会	
		件号					件号						

凯 份
公 司

作 业 书

产品型号

() 件图号

产品名

/

列

() 件名

共 1

1

07

中

、中 喷 、

min

A

1

净

吹

、

内

,

净

、

剂

min

再

净

凯 份 公 司		作 业 书						产品型号		（ ）件图号							
								产品名		/ 列		（ ）件名				共 3	3
09		喷 、								min		A					
												min					
4	喷	3) 喷 : , 准 , 均匀, 参 《 参 》均匀喷 3-4 , 均匀 一 : 10-20min。 准 , , 全 发 均匀, 参 《 参 》, , 、 均匀喷 2 , : 10-20min , 、 光: 准 , 均匀, 参 , 。 《 参 》均匀喷 3 , 厚 : ☆ : 10-20min 喷 喷 120-170 : 2 喷 参 2) 喷 喷								同上		同上		剂 剂 固化剂 剂		/ 再	
		喷 : 一喷 与 主 同 2 , 、喷 , 参 上 喷 内 。						厚 : 110-120		同上		同上		同 、固 化剂、 剂、 、保			
5		、 , 去												再			
6		: 70℃、 : 45min : 在 10℃以下 10min; 以 体 入 , 体 为 ; 因 作 和 吸 , 和 10-15℃						固化, 区 光 (°): ☆ ≥ ;						/ 再			

凯 份
公 司

作 业 书

产品型号

() 件图号

产品名

/

列

() 件名

共 1

1

11

图 制作

图

、制作

图

min

B

作 业 书

产品型号

() 件图号

产品名

/

列

() 件名

共 2

页

12

图 、 喷

、 喷 、

min

B

n m
min

- 1 图制作后，出喷，严，压到位，升台动，28MM 38MM、
- 2 1) 喷，垫均匀
2) 喷，P600均匀，均匀到位，不
净
3) 压图，到位
≥500LX 块 垫 再
- 3 净 喷 吹，剂净 净 剂、 再 净
- 4 喷图 图不同，以下喷：
1) 喷：
准，均匀，参均匀，
《参》，均匀喷 2，一，、
：10-20min，、☆ 喷
喷 升台
2) 喷：厚：
准，均匀，参 30-50
《参》。均匀喷 2-3
，：10-20min
≥800LX

作 业 书

产品型号

() 件图号

产品名 / 列

() 件名

共 2 2

12

图 、 喷

、 喷 、

min

B

min

光： 准 ， 均匀 参 均匀， 一
 《 参 》。均匀喷 2-3 ， ， 全，
 : 10-20min (: 、 力 发 ， 、
 加喷 1 ， 图 图 ， 不同 块分 ， ， ☆
 喷 。 2 喷 参 喷)， 喷 厚 : 30-50
 喷

喷 升 台 ≥ 剂 固化剂 /
 800LX 剂 再

5 喷

后围两 、后 内 和凹 喷 哑光 ，
 前围及 上 、两侧 位 喷 均匀， ，
 。 准 ， 参 《 ， 厚 : ☆
 参 》，均匀喷 2 ， 喷 喷 20-30

SATA-JET/B
 1.4mm 喷 、 哑光
 喷 升 台 ≥ 、 4- 固化剂 /
 800LX 、 剂 剂 再

6

、 ， 净

剂 再

7

： 70℃ : 45min : 在 10℃
 以下 10min; 以 体 入 固化
 ， 体 为 ; 因 区光 (°): ☆
 作 和 吸 ， 和 ≥ ;
 10-15℃

/ 再

凯 份 公 司		图		产品型号		件号		26	
				产品名	/ 列	件名		共 6	2
位号	14	名	喷内	产单位					

喷内 位 图

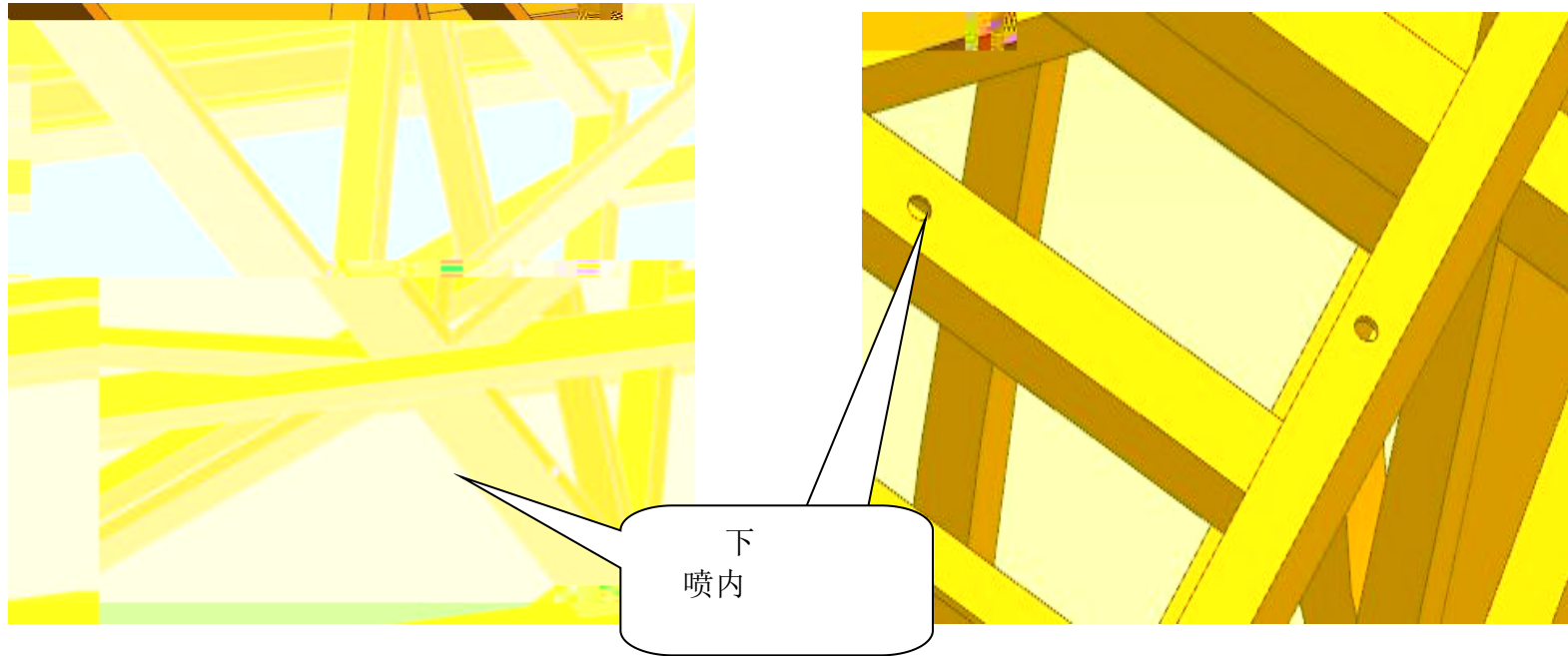

下
喷内

										制		会	
		件号					件号						

凯 份
公 司

图

产品型号

件号

27

产品名

/

列

件名

共 6

3

位号

14

名

喷内

产单位

喷内 位 图

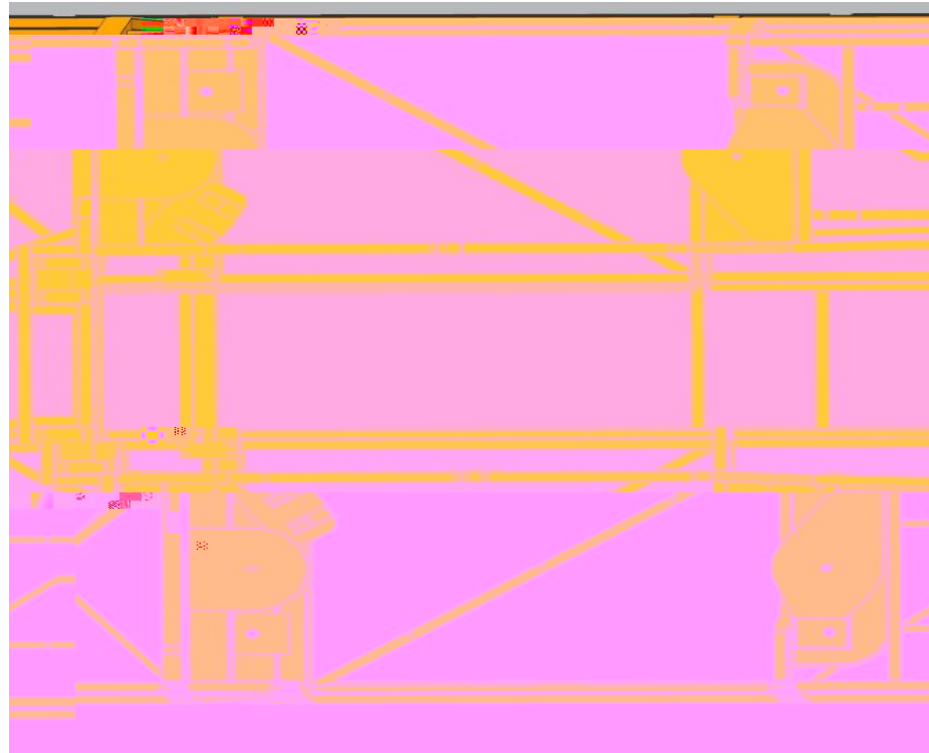

制

会

件号

凯 份 公 司		图		产品型号		件号	28	
				产品名	/ 列	件名	共 6	4
位号	14	名	喷内	产单位				

喷内 位 图

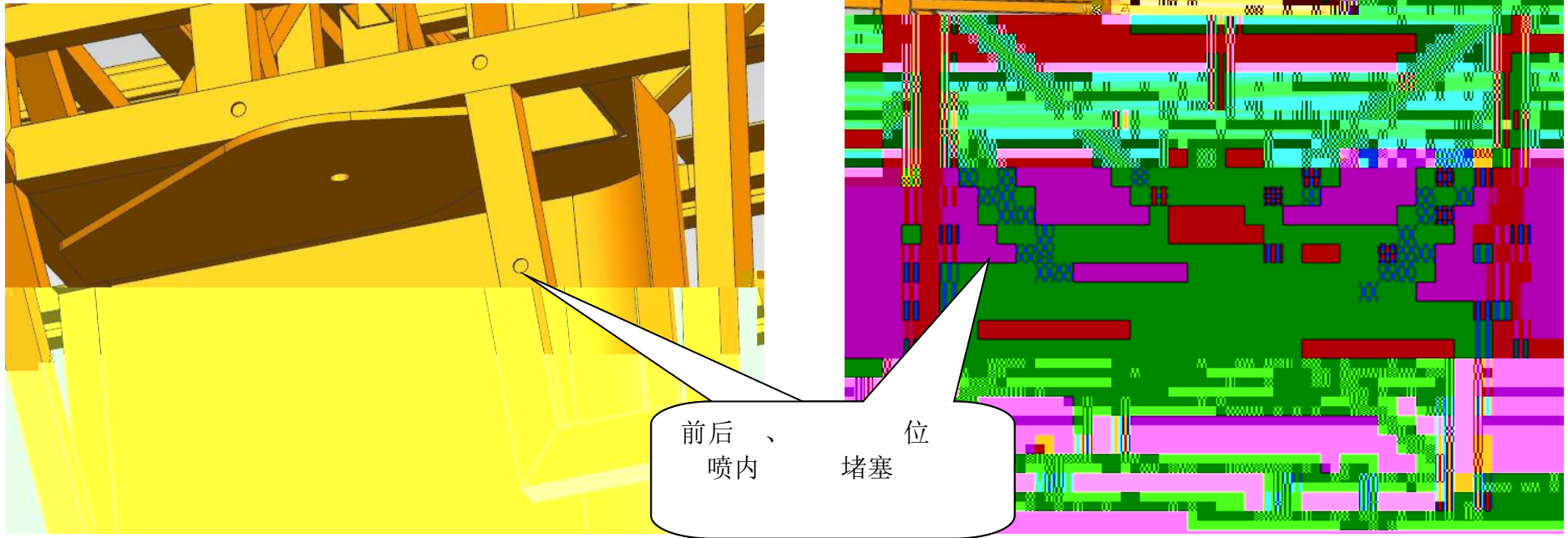

									制		会	
		件号				件号						

凯 份 公 司		图		产品型号		件号	29	
				产品名	/ 列	件名	共 6	5
位号	14	名	喷内	产单位				

喷内 位 图

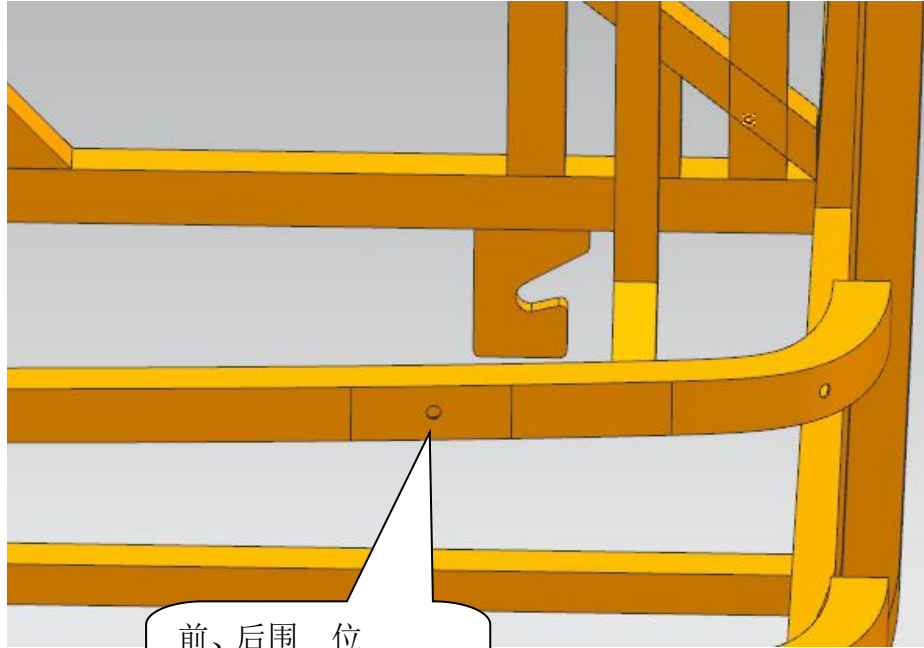

前、后围 位
喷内 堵塞

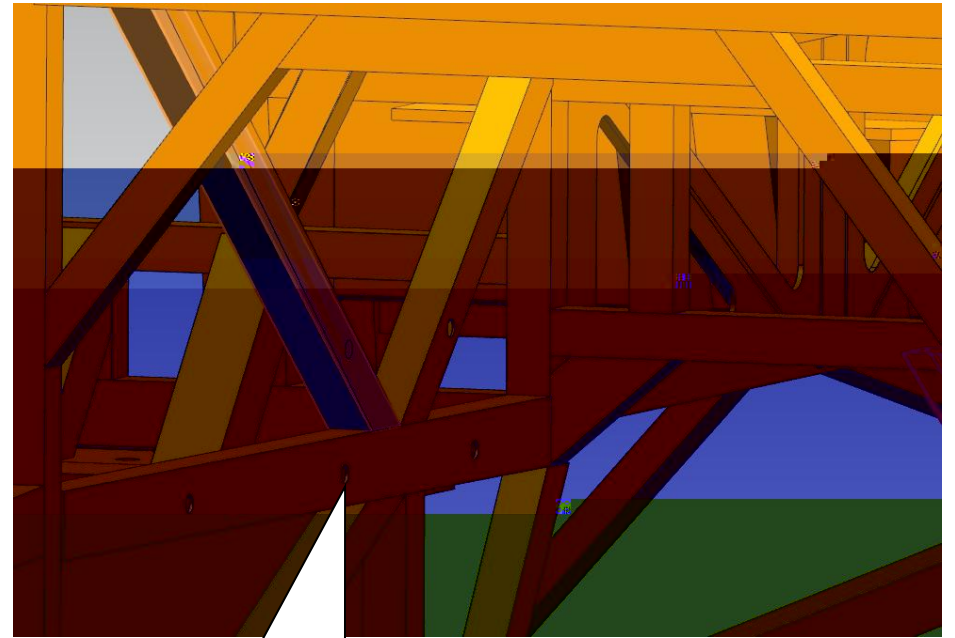

发动 位
内 堵塞 喷

									制		会	
		件号						件号				

凯 公 司	图	产品型号		件号		30	
		产品名	/ 列	件名		共 6	6

位号	14	名	喷内	产单位				
----	----	---	----	-----	--	--	--	--

喷内 位 图

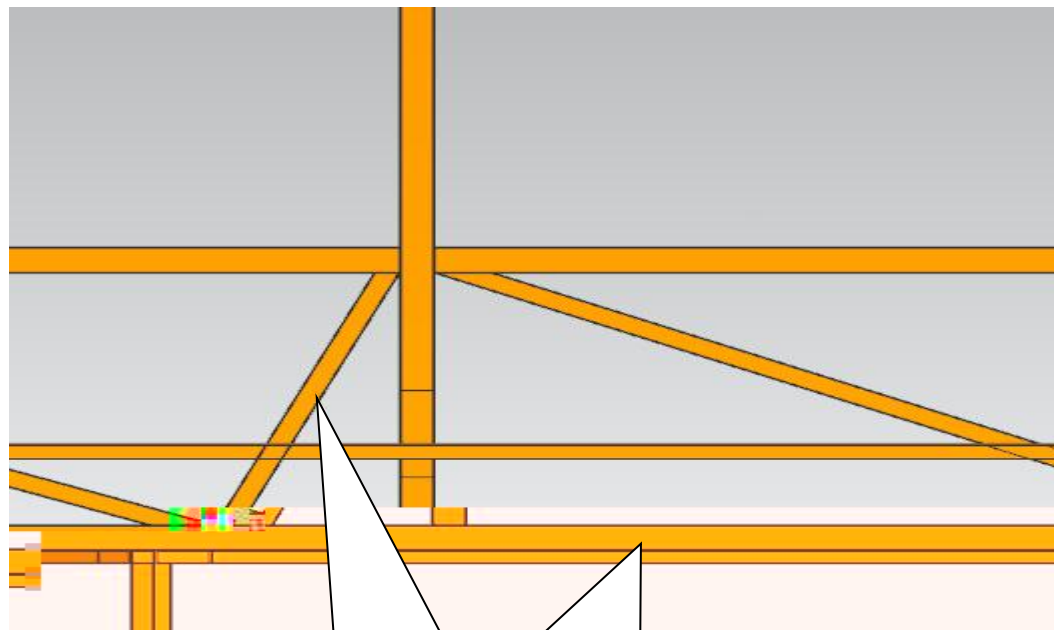

侧围
内 堵 塞

										制		会	
		件号					件号						

作业书

产品型号

() 件图号

产品名

/

列

() 件名

共 3

2

16

修 (2)

修

min

B

min

7 净

、 剂 净 喷 ，

净

剂

再
净

不同， 以下喷 ；

(喷 ， 与 主 及图
品 、 代号 同)

1) 喷 : 准 ， 均匀， 参
《 参 》。均匀喷
2-3 ， : 10-20min, 喷
喷

均匀，

一 ， 、
、 、

☆

喷
升 台
≥800LX

SATA-JET/B

1.4mm 喷

4-

固化剂
剂

具

口

/
再

8 喷

2) 喷 : 准 ， 均匀， 参
《 参 》。均匀喷
2-3 ， : 10-20min, 喷
喷

均匀，

一 ， 全
发 ， 、
、 、

☆

喷
升 台
≥800LX

剂

/
再

凯 份
公 司

16

作 业 书

修 (2)

产品型号

产品名

/

列

修

() 件图号

() 件名

min

共 3

m

3

凯 份
公 司

作 业 书

产品型号

() 件图号

产品名

/

列

() 件名

共 1

1

作 业 书

产品型号

() 件图号

产品名

/

列

() 件名

共 1

1

图

min

B

min

1 图

刻制 : 公司名 、产品
刻修 ,
准

作台
图 刮
刀

/ 刻

2 净

净剂、

动 剂

再
净

3

型 准 位,
到 上, 刮 基准, 位准 、

图 刮
刀
卷

38MM
9MM

凯 份 公 司		图		产品型号		件号	38	
				产品名	/ 列	件名	共 3	2
位号	19	名	喷	产单位				

图一 喷 前 件

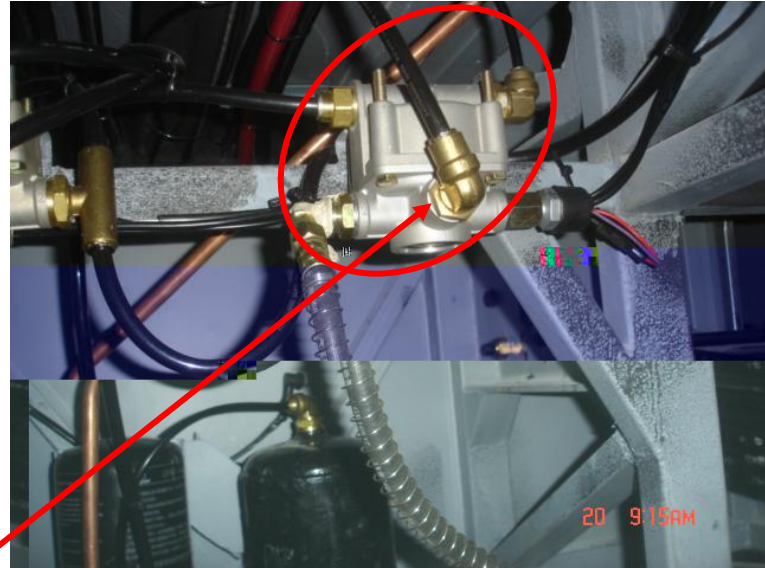
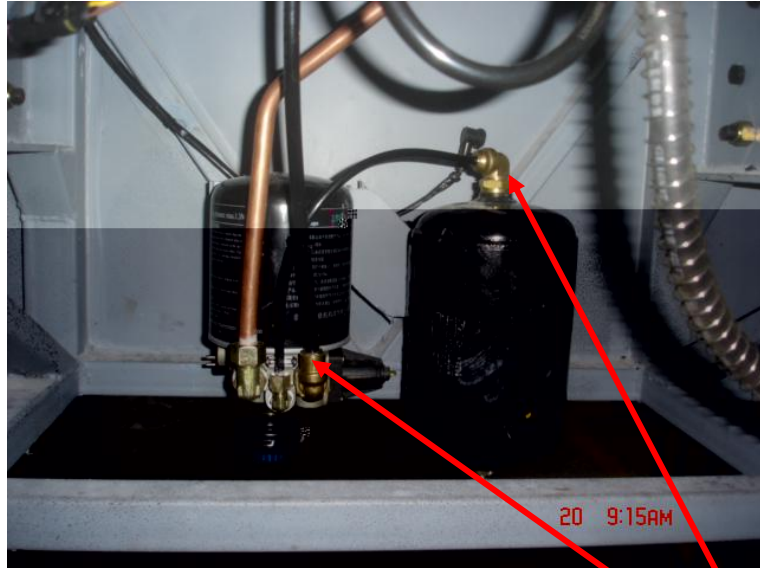

储 、

									制		会	
		件号				件号						

凯 份 公 司				产品型号		件号			
				产品名	/ 列	件名		共	
位号	19	名	喷	产单位					

图二 喷 前 件



										制		会	
		件号					件号						

凯 份
公 司

作 业 书

产品型号

() 件图 册

作 业 书

产品型号

() 件图号

产品名

/ 列

() 件名

件

共 3

3

20

件喷 (1)

件前 、喷

件

min

B

min

均匀喷 2-3 , : 10-20min
 光: 准 , 均匀, 均匀, 光
 参 《 参 》。均匀喷 一 、 、
 2-3 , : 10-20min , ☆
 喷 喷 厚 :
 : 喷 参 09 中 30-50
 3)- 喷 内

件
 喷
 ≥
 800LX

剂
 剂
 同

/
 再

9

剂

再

10

净

件

, 净

块

再
净

11

: 20℃-12h (: : 40-50 ℃
 : 30min, 件 , 变)

固化

☆

/
 再

